

# WETRON

www.sigma.ua

Імпортёр/уповноважений представник на території України ТОВ «Сіґма. Україна» ТМ «Wetron»  
Україна, 61176, Харків, вул. Єнакіївська, 19/318

Виробник: Шанхай Даймонд Трейдинг ЛТД,  
1602 Мингшен Бізнес плаза, 400 Каобао роад, 200233, Шанхай, Китай

## Контролер тиску електронний

### ІНСТРУКЦІЯ З ЕКСПЛУАТАЦІЇ

артикули:

**779734**

**779735**

**779736**

**779737**

**779755**

**779756**

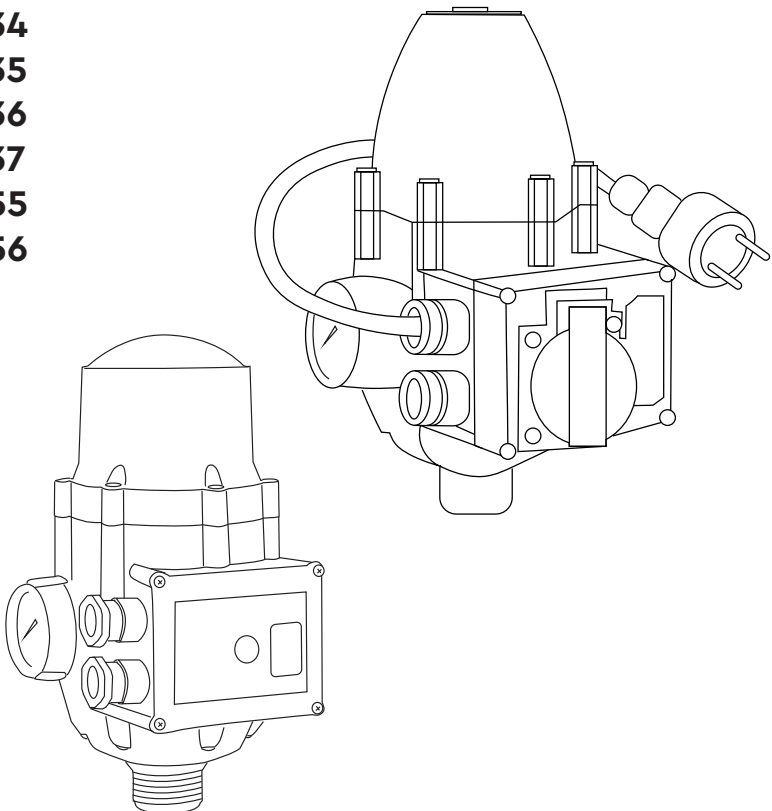

# ЗМІСТ

<b>1. Загальний опис</b> .....	<b>3</b>
<b>2. Зовнішній вигляд</b> .....	<b>4</b>
<b>3. Комплектація</b> .....	<b>6</b>
<b>4. Технічні дані</b> .....	<b>6</b>
<b>5. Правила техніки безпеки</b> .....	<b>7</b>
<b>6. Монтаж та експлуатація</b> .....	<b>8</b>
6.1. Типові схеми монтажу .....	<b>8</b>
6.2. Електричне з'єднання .....	<b>9</b>
6.3. Схема підключення контролера з однофазним насосом .....	<b>9</b>
6.4. Схема підключення контролера з трифазним насосом .....	<b>11</b>
6.5. Підготовка до запуску .....	<b>11</b>
6.6. Запуск контролера тиску .....	<b>11</b>
6.7. Регулювання контролера тиску .....	<b>12</b>
<b>7. Технічне обслуговування</b> .....	<b>13</b>
<b>8. Можливі несправності та шляхи їх усунення</b> .....	<b>13</b>
<b>9. Транспортування та зберігання</b> .....	<b>14</b>
<b>10. Утилізація</b> .....	<b>14</b>
<b>11. Гарантійні зобов'язання</b> .....	<b>14</b>
<b>12. Сервіс і консультації по експлуатації</b> .....	<b>15</b>

## ШАНОВНИЙ ПОКУПЕЦЬ!

Ми дякуємо вам за вибір ТМ «Wetron». Перед експлуатацією виробу обов'язково ознайомтеся з цією інструкцією. Недотримання правил експлуатації і техніки безпеки може призвести до виходу виробу з ладу і заповдіяти шкоду здоров'ю.

Інструкція містить інформацію щодо експлуатації та технічного обслуговування контролера тиску електронного. Інструкція вважається

невід'ємною частиною виробу і у випадку перепродажу повинна залишатися з виробом. Перед установкою необхідно уважно прочитати цю інструкцію і звернути увагу на заповдібіжні заходи і вказівки у цій інструкції.



**Виробник залишає за собою право вносити зміни в конструкцію без додаткового узгодження та повідомлення.**

## 1. ЗАГАЛЬНИЙ ОПИС

Контролер тиску електронний (далі – контролер) призначений для систем автоматичного підтримання постійного тиску. Контролер, зазвичай, використовується в традиційних системах водопостачання, і монтується безпосередньо на напірному патрубку поверхневих насосів, проте його можна встановлювати в будь-якому місці напірного трубопроводу, як поверхневих, так і глибинних насосів.

Основною перевагою контролера є те, що в поєднанні з насосами він створює стабільний тиск у системі. Крім цього, він відрізняється високою надійністю і функціональністю при малих розмірах.

Контролер обладнаний вбудованим датчиком протоку, гасителем гідроударів, манометром (залежно від комплектації), електронною платою керування і кнопкою перезавпуску.

Використання плати управління контролера дозволяє знизити існуючий в гідропневматичних станціях перепад тиску між інтервалом ввімкнення і вимикання насоса та дозволяє створити стабільний тиск у системі водопостачання. Це дуже важливо в системах з подачею гарячої води від проточного електроводонагрівача та подібних приладів, так як коливання тиску в системі водо-

постачання призводять до змін температури нагріву води, що проходить через бойлер.

Контролер дозволяє уникнути частих пусків насоса, які спостерігаються в станціях з електромеханічними реле тиску, тим самим, контролер дозволяє зменшити шкідливий вплив пускових струмів на обмотки електродвигуна насоса.

Контролер обладнаний захистом від:

- > «сухого ходу»;
  - > нестачі води;
  - > перевищення висоти всмоктування;
  - > роботи на закриту засувку, тобто при відсутності витрати води з точки споживання;
  - > підсосу повітря в систему водопостачання.
- Суворо дотримуйтесь інструкції з експлуатації насоса, правильно підбирайте обладнання та схему монтажу. При виборі насоса враховуйте, що в місці розміщення контролера насос повинен створювати тиск не менше 2.5 бар при роботі на закриту засувку, тобто при відсутності витрати води.

Контролер може бути встановлений поза приміщенням, за умови забезпечення належного захисту для запобігання негативного впливу погодних умов, а також впливу конденсату.

## 2. ЗОВНІШНІЙ ВИГЛЯД

Артикул 779734 (мал. 1)

1	Регулятор тиску вмикання
2	Вхідний патрубок
3	Манометр
4	Вхід кабеля живлення контролера
5	Вхід кабеля живлення насоса
6	Панель керування

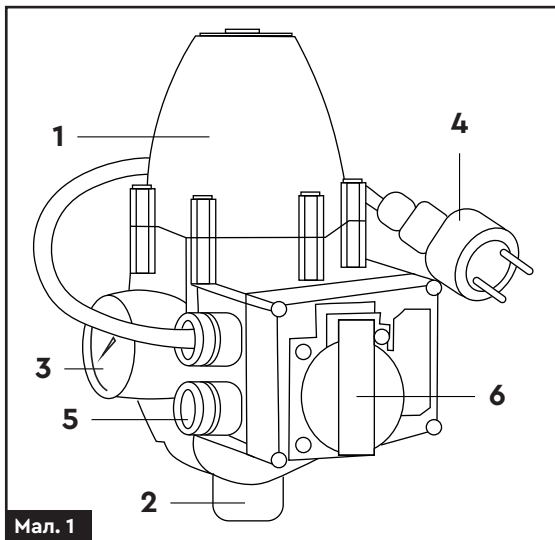

Мал. 1

Артикул 779735 (мал. 2)

1	Регулятор тиску вмикання
2	Вхідний патрубок
3	Манометр
4	Вхід кабеля живлення контролера
5	Вхід кабеля живлення насоса
6	Панель керування

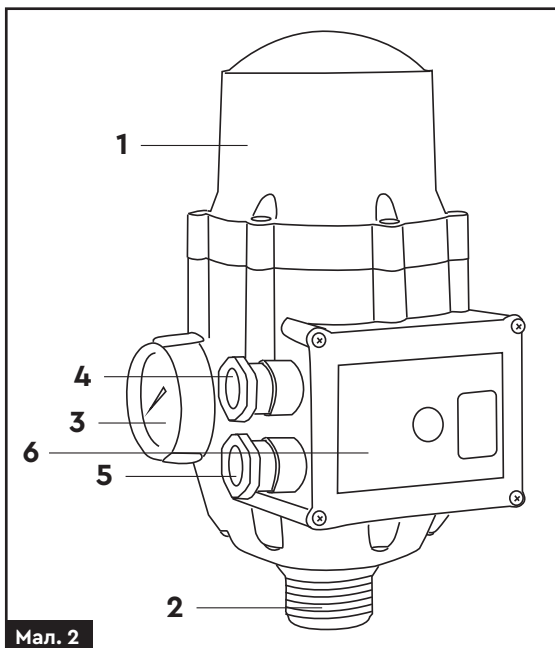

Мал. 2

Артикул 779736 (мал. 3)

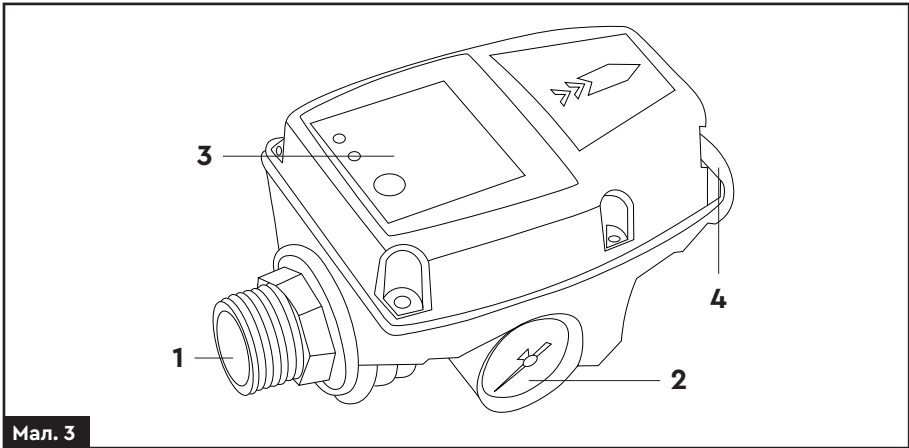

Мал. 3

1 Вхідний патрубок

3 Панель керування

2 Манометр

4 Вихідний патрубок

Артикули 779737, 779755, 779756 (мал. 4)

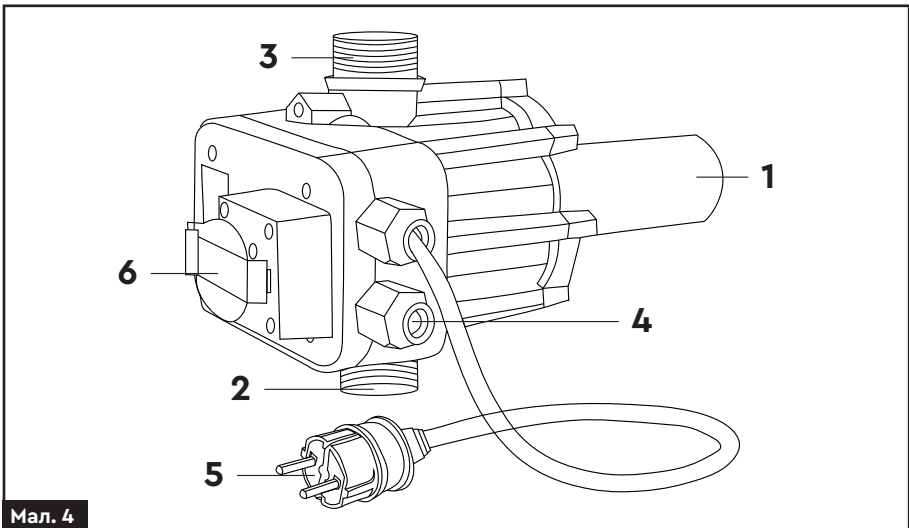

Мал. 4

1 Регулятор тиску вмикання

4 Вхід кабеля живлення насоса

2 Вхідний патрубок

5 Вилка живлення контролера (тільки для арт. **779756**)

3 Вихідний патрубок

6 Розетка (тільки для арт. **779756**)

## Панель керування арт. 779735, 779736 (мал. 5)

1	Індикатор наявності електроживлення
2	Насос ввімкнений
3	Аварія
4	Кнопка перезавпуску контролера

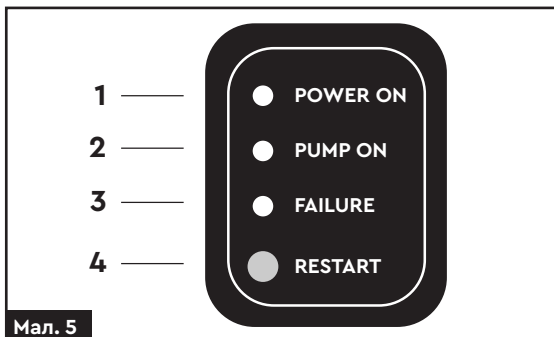

### 3. КОМПЛЕКТАЦІЯ

Контролер тиску електронний	1 шт.
Інструкція з експлуатації	1 шт.

### 4. ТЕХНІЧНІ ДАНІ

Артикул, 779...	734	735	736	737	755	756
Тиск спрацьовування, бар	1.5-3		1.5	1.5-3		
Максимальний робочий струм, А	10					
Максимальна потужність, кВт	1.1					
Максимальний тиск, МПа	1					
Максимальна температура рідини, °C	+60					
Максимальна температура довкілля, °C	+40					
Ступінь захисту	IP65					
Під'єднувальна різьба, дюйм	1					
Напруга електромережі, В	220-240					
Частота електромережі, Гц	50					
Захист від «сухого ходу»	+					
Функція пошуку води	-	-	Кожні 30 хв	-	1 хв 30 хв 1 год	
Автоввімкнення при появі напруги	+					
Наявність манометру	+			-		

Артикул, 779...	734	735	736	737	755	756
Маса, кг	1.5	1.1	0.5	1.1		1.2
<b>Габаритні розміри</b>						
Довжина, м	0.18	0.15	0.20	0.23		0.27
Висота, м	0.13	0.10	0.11	0.17		
Ширина, м	0.23	0.23	0.10	0.18		

## 5. ПРАВИЛА ТЕХНІКИ БЕЗПЕКИ

- › Перед підключенням контролера до мережі живлення, поверхневі насоси необхідно заповнювати водою згідно з інструкцією експлуатації насосів.
- › Слід пам'ятати, що в установках з використанням магістрального водопостачання або з використанням систем підпору води гідростатичний тиск і тиск, що створюється насосом, підсумовується. Тому, необхідно стежити за тим, щоб загальний тиск не перевищував той тиск, який здатний витримати корпус контролера або насос.
- › Діаметр трубопроводу повинен бути рівним або більшим, ніж діаметр вихідного патрубку контролера.
- › Вага трубопроводів не повинна впливати на контролер.
- › Рекомендується використовувати гнучкий антивібраційний шланг відповідного діаметру.
- › Пряме підключення до жорсткого трубопроводу може пошкодити деякі деталі контролера.
- › Дуже важливо, щоб трубопроводи були абсолютно герметичні.
- › Контролер не має вбудованого зворотнього клапана – це датчик протоку. Тому, необхідно додатково обладнати всмоктуючий трубопровід зворотним клапаном.
- › На ділянці між контролером тиску і насосом, що використовується, заборонено встановлення будь-якого елемента водорозбірної арматури (у тому числі зворотнього клапана, водорозбірного крана).
- › Електричний ланцюг повинен мати надійне заземлення для запобігання ураження електричним струмом у разі короткого замикання в ланцюзі підключення насоса.
- › Для безпеки ланцюга підключення насоса рекомендуємо оснастити електричну мережу пристроєм захисного відключення (ПЗВ).
- › Електропідключення насоса варто виконувати тільки згідно з наведеними схемами, використовуючи електрокабель довжиною не менш 0.5 м відповідного перетину.
- › Для захисту електричної частини обладнання, рекомендуємо встановити стабілізатор напруги.

## 6. МОНТАЖ ТА ЕКСПЛУАТАЦІЯ

### 6.1. Типові схеми монтажу

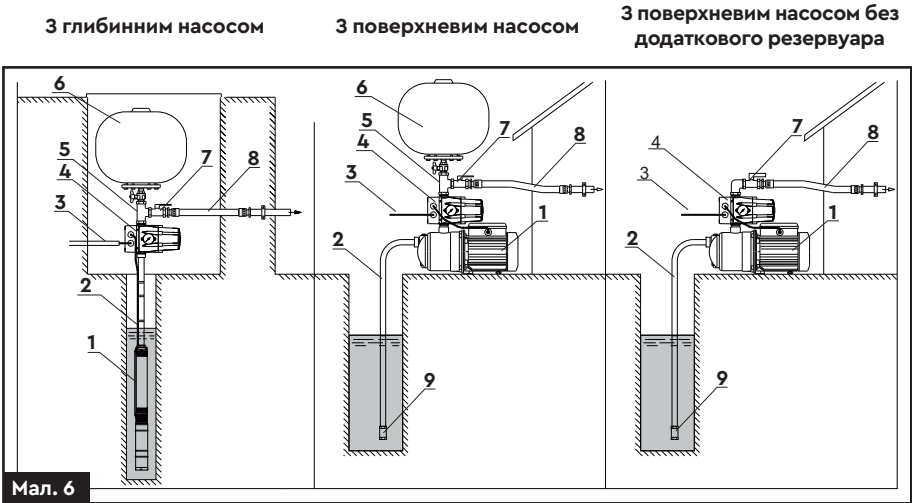

1	Насос	6	Гідроакумулятор
2	Всмоктуючий трубопровід	7	Кран
3	Кабель електроживлення	8	Напірний трубопровід
4	Автоматичний контролер тиску	9	Запірний зворотний клапан з фільтром
5	З'єднувач з трьома виводами		

**!** **Періодично перевіряйте наявність води в корпусі насосної частини. У разі, коли в джерелі закінчується вода і система не обладнана додатковим резервуаром, при цьому контролер довгий час фіксує відсутність води, перевірте заповненість насосної частини. Аналогічні дії необхідно провести, якщо відбувався монтаж або демонтаж труб.**

**!** **Роботи по обслуговуванню слід проводити тільки спеціалізованому персоналу! В цілях надійної роботи контролера та безпеки обслуговуючого персоналу, необхідно дотримуватися загальноприйнятих правил і норми техніки безпеки!**

## 6.2. Електричне з'єднання



Для підключення контролера і насоса до електроживлення необхідно використовувати двополюсний вимикач відповідного номіналу, обладнаний контактною групою з відстанню між контактами більше 3 мм.



Для підключення контролера до трифазного електродвигуна насоса або однофазного з силою струму більше 10 А, чи максимальною потужністю понад 1.1 кВт, електричне з'єднання необхідно робити через електромагнітний контактор!



Рекомендуємо установку диференціального вимикача з струмом відключення, рівним 30 мА.

## 6.3. Схема підключення контролера з однофазним насосом



Для однофазного насоса сила струму не може бути більше, ніж 10 А, а максимальна потужність електродвигуна не повинна перевищувати 1.1 кВт.

Артикули 779735, 779755 (мал. 7)

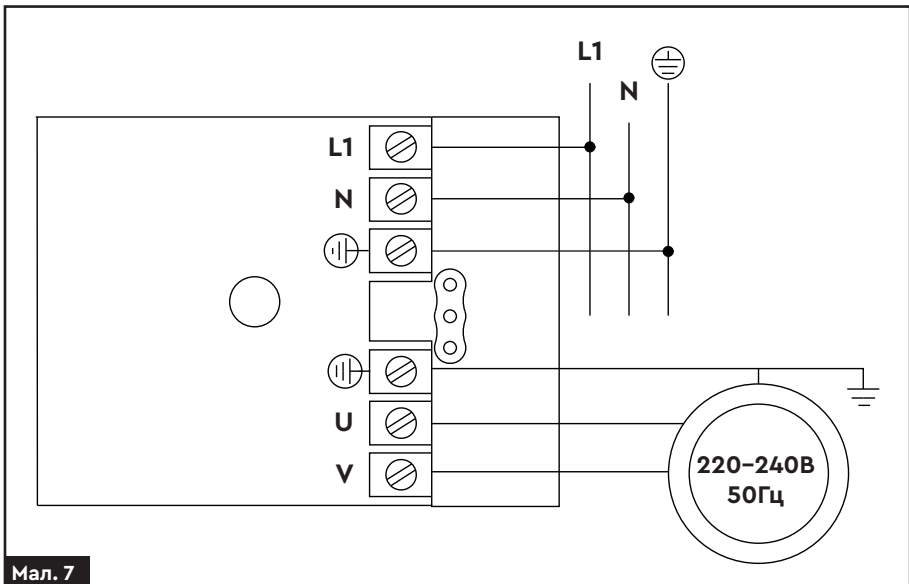

Мал. 7

L1	Фаза (чорний дріт)	U	Нуль
N	Нуль (синій дріт)	V	Фаза

## Артикули 779737, 779779756 (мал. 8)

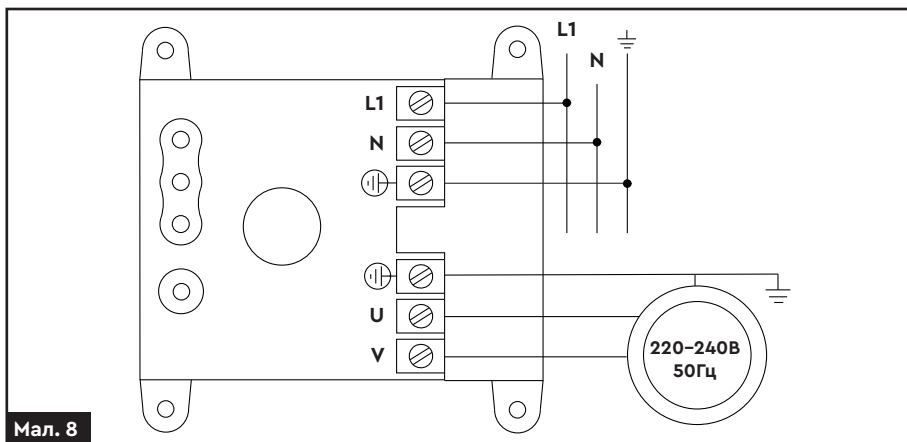

Мал. 8

**L1** Фаза (чорний дріт)

**U** Нуль

**N** Нуль (синій дріт)

**V** Фаза

- Підключення арт. **779756** можна проводити через розетку, розташовану на лицьовій стороні контролера, а також підключення кабелів електроживлення насоса до клемної колодки плати контролера.

## Артикул 779735, 779736 (мал. 9)

**L** Фаза (чорний дріт)

**N** Нуль (синій дріт)

**L1** Фаза

**N1** Нуль

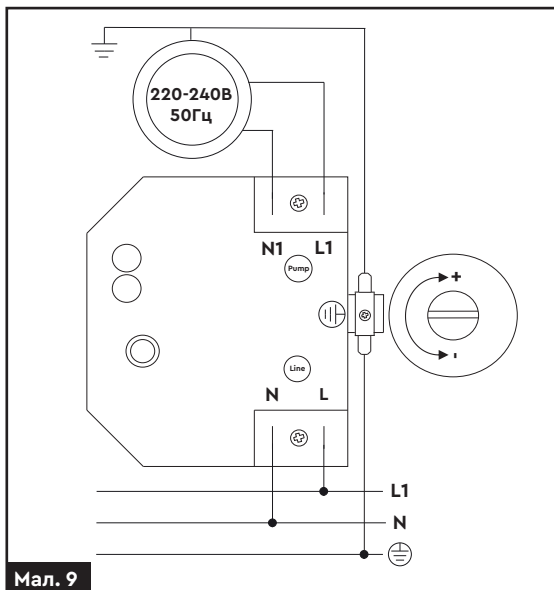

Мал. 9

#### 6.4. Схема підключення контролера з трифазним насосом

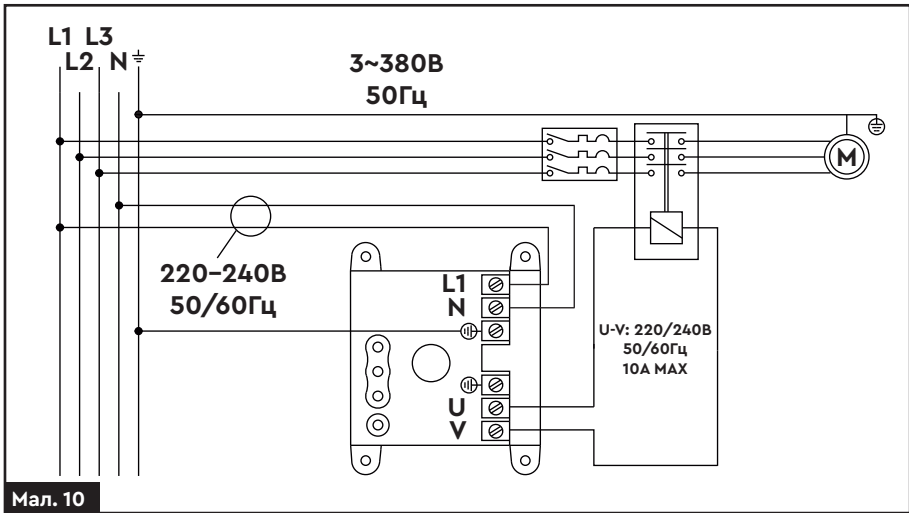

L1	Фаза	U	Нуль
L2	Фаза	V	Фаза
L3	Фаза	N	Нуль

#### 6.5. Підготовка до запуску

##### Контроль перед запуском

Перед першим пуском переконайтеся, що:

- › Насос і контролер встановлені відповідно до вимог заводу-виробника, викладених в інструкціях з експлуатації.
- › Вал насоса обертається вільно. Для перевірки перевірте крильчатку охолодження через вентиляційні отвори кожуха вентилятора для поверхневих насосів, а для глибо-

ких – короткочасно (не більше 1–2 секунд) ввімкніть електроживлення, використовуючи режим ручного пуску контролера.

- › У корпус насосної частини насоса залита вода, згідно з інструкцією по експлуатації насоса;
- › Система водопостачання не має протікання в ущільненнях і стиках, тобто герметична.

#### 6.6. Запуск контролера тиску

1. Переведіть тумблер на вимикачі в положення **ВВІМК (ON)**. Система ввімкнеться автоматично, і через деякий час манометр покаже величину номінального тиску, який створює насос.
2. Відкрийте всі крани в системі водопостачання для видалення повітряних пробок із системи водопостачання.

3. Після видалення повітря з системи водопостачання, закрийте крани.

Якщо система водопостачання підключена неправильно і в магістралях відсутня вода – контролер автоматично вимкне насос через 8–10 секунд. Після усунення причин відключення повторіть запуск, для чого натисніть і утримуйте протягом 3–10 секунд кнопку «**RESTART**», розташовану на верхній кришці контролера.

## 6.7. Регулювання контролера тиску



**Ви повинні усвідомлювати, що зміна заводських установок тиску ввімкнення може істотно скоротити термін експлуатації контролера або призвести до виходу з ладу!**

Гайка регулювання з пазом під пряму викрутку, для зміни значень тиску ввімкнення, розташована на верхній частині корпусу. Напрямами зміни тиску вказані біля регулювального гвинта стрілками і знаками «+» та «-».

При відкритті водопровідного крану, контролер запускає насос, який залишається без уваги весь час, поки кран залишається відкритим.

При закритті водопровідного крану контролер зупинить насос і система управління переходить в стан очікування.

### **Нестача води у системі**

У разі нестачі води у всмоктувальній магістралі, контролер:

1. Розпізнає аварію. Засвітиться світлодіод «FAILURE».
2. Зупиняє насос, тим самим захистить насос від роботи з «сухим» ходом.

Після усунення причини зупинки насоса, для поновлення нормального функціонування потрібно натиснути і утримувати увімкнення протягом від 3 до 10 секунд кнопки «RESTART».

### **Тимчасове відключення електроенергії**

У разі тимчасового відключення електроенергії, контролер запустить насос автоматично при відновленні електропостачання.

### **Регулювання мінімального і максимального тиску**

Тиск, що створюється насосом, повинен бути не більше 10 бар, і не нижче 2.2 бар. При меншому значенні тиску ніж 2.2 бар спрацює захист від «сухого ходу», що відповідає різниці між тиском увімкнення і вимкнення 0.7 бар. Значення тиску увімкнення насоса електронним контролером регулюється в незначних межах від 1.5 до 3.0 бар. Це означає, що насос вмикається при виникненні потоку через контролер (наприклад, при відкритті крана) і падінні тиску до значення, яке встановлено користувачем (від 1.5 до 3.0 бар).

### **Зміна тиску ввімкнення в бік зменшення**

Ви маєте можливість використовувати насос з меншим максимальним створюваним тис-

ком. Для цього потрібно поворотом регулювального гвинта встановити значення тиску ввімкнення до наступного значення: максимальний тиск, створюваний насосом мінус 0.7 бар.

Наприклад, заводська установка тиску ввімкнення насосу 3 бар, але максимальний тиск вашого насосу 2.5 бар. Мінімальний тиск, який потрібно встановити, дорівнюватиме:

**2.5 бар – 0.7 бар = 1.8 бар.**

### **Зміна тиску ввімкнення в бік збільшення**

При зміні тиску ввімкнення в бік збільшення, змінюється мінімально допустимий тиск, створюваний насосом при роботі на закриту засувку, тобто при встановленні значення тиску увімкнення 3.0 бар, мінімально допустимий тиск, створюваний насосом дорівнюватиме:

**3.0 бар + 0.7 бар = 3.7 бар**

Насос повинен створювати тиск, не менше 3.7 бар.



**Значення тиску вимкнення насоса контролером не регулюється!**

### **Відключення насоса контролером**

Відключення насоса контролером відбувається приблизно через 8–10 секунд при досягненні максимального значення тиску, створюваного насосом на «закрити засувку». Відключення насоса відбувається не за значенням тиску, а по припиненні потоку через контролер. Поток через систему водопостачання не припиниться до тих пір, поки по всій довжині системи не буде досягнуто однакове значення тиску.

### **Робота з підпором**

У випадку роботи з підпором, необхідно враховувати існуючий тиск центрального водопроводу і максимальний тиск насоса, так як тиск насоса і водопроводу підсумовується і в сумі повинно бути не більше 10 бар.

### **Висота стовпа рідини**

Контролер монтується безпосередньо на пірний патрубок насоса або, при необхідності, контролер може бути встановлений на будь-якій відстані від насоса (наприклад, в установках зі свердловинними насосами). Слід пам'ятати, що максимальна висота стовпа рідини над контролером тиску не повинна бути більше значення тиску увімкнення, вираженого в метрах. Обов'язковим є виконання умов: тиск, що

створюється насосом саме в точці, де встановлений контролер, повинен бути не нижче встановленого значення тиску включення. Наприклад, значення тиску включення, встановлене користувачем 2.2 бар, відповідає напору, рівному 22 метра. Отже, стовп води (по вертикалі) над контролером повинен бути не більше 22 метра. В іншому випадку, перевста-

новість контролер на більшій висоті таким чином, щоб стовп води над контролером був менше 22 метрів.



**Між насосом і контролером не можна встановлювати будь-які водорозбірні пристрої!**

## 7. ТЕХНІЧНЕ ОБСЛУГОВУВАННЯ

Контролер не вимагає спеціального обслуговування, однак, коли існує ризик замерзання води в системі водопостачання при низьких температурах, або якщо контролер не буде використовуватися тривалий час, ми рекомендуємо злити воду з системи водопостачання, демонтувати контролер, очистити від бруду, висушити і зберігати його в сухому, добре провітрюваному приміщенні. У разі виникнення будь-якої несправності або пошкодження, ремонт контролера повинен

проводитись тільки в умовах спеціалізованого сервісного центру!

### Перевірка технічного стану

Періодично, не рідше одного разу на рік, необхідно проводити перевірку технічного стану контролера і відповідність його параметрів, заявленим заводом-виробником.

Якщо в роботі контролера з'явилися якісь відхилення від норми – зверніться до сервісного центру.

## 8. МОЖЛИВІ НЕСПРАВНОСТІ ТА ШЛЯХИ ЇХ УСУНЕННЯ

Опис	Можлива причина	Шляхи усунення
Не вмикається автоматично електричний двигун насоса	Не світиться індикатор «POWER», контролер не підключений до мережі електроживлення	Підключіть контролер до мережі електроживлення.
	Несправна електрична проводка підключення насоса	Усуньте несправність.
	Несправний насос	Замініть насос.
Не вмикається автоматично електричний двигун насоса	Вийшов з ладу контролер	Зверніться до сервісного центру.
Не вмикається автоматично електричний двигун насоса	Спрацював захист «сухого ходу»	Натисніть і утримуйте кнопку «RESTART» до моменту запуску насоса. Якщо насос і в цьому випадку не запуститься – відключіть систему, перевірте правильність її монтажу, в тому числі герметичність всмоктувального трубопроводу та цілісність кабелів електроживлення.

Опис	Можлива причина	Шляхи усунення
Не вимикається автоматично електричний двигун насоса у разі припинення водоспоживання	Наявність значної (2 л/хв і більше) течі у вихідному трубопроводі	Перевірте герметичність з'єднань та усуньте течу.
Не вимикається автоматично електричний двигун насоса у разі припинення водоспоживання	Заклинила кнопка «RESTART» на контролері	Натисніть кнопку кілька разів для її звільнення.
	Вийшов з ладу контролер	Звернутися до сервісного центру.

## 9. ТРАНСПОРТУВАННЯ ТА ЗБЕРІГАННЯ

### Транспортування

- Транспортування виробу допускається всіма видами транспорту, які забезпечують його збереження відповідно до загальних правил перевезень.
- Подбайте про те, щоб не пошкодити виріб під час транспортування. Не розміщуйте важкі предмети на виробі.
- Під час вантажно-розвантажувальних робіт і транспортування виріб не повинен піддаватися ударам і впливу атмосферних опадів.
- Розміщення і кріплення виробу у транспортних засобах повинні забезпечувати стійке положення виробу і відсутність можливості його переміщення під час транспортування.

- Допустимі умови транспортування виробу: температура навколишнього повітря від -15°C до +55°C, відносна вологість повітря до 90%.

### Зберігання

- Зберігати виріб рекомендується в приміщенні, яке добре провітрюється, при температурі від +10°C до +30°C і відносній вологості повітря не більше 70%.
- Забороняється зберігати виріб в одному приміщенні з горючими речовинами, кислотами, лугами, мінеральними добривами та іншими агресивними речовинами.

## 10. УТИЛІЗАЦІЯ

Виріб, що був виведений з експлуатації, підлягає окремому зберіганню та утилізації відповідно до природоохоронного законодавства.

Звертайтеся до спеціалізованих організацій, що займаються збором сировини для подальшої вторинної переробки.

## 11. ГАРАНТІЙНІ ЗОБОВ'ЯЗАННЯ

Гарантійний термін експлуатації виробу – 12 місяців з дня продажу. Підтвердженням покупки є коректно заповнений гарантійний талон. Всі роботи по ремонту виробу повинні виконуватися тільки фахівцями авторизованого сервісного центру компанії, що надає гарантію на виріб.

Гарантійний термін обчислюється з дня продажу виробу покупцеві. Гарантія поширюється на всі види виробничих і конструктивних дефектів.

## 12. СЕРВІС І КОНСУЛЬТАЦІЇ ПО ЕКСПЛУАТАЦІЇ

В сервісному центрі Вас із задоволенням проконсультують стосовно застосування, налаштування або ремонту Вашого виробу.

Додатково ознайомитися з інформацією Ви можете за посиланнями.

Інформація щодо запчастин:

<https://sigma.ua/price/zapchasti/>

Правила здачі виробу на сервісне обслуговування:

[sigma.ua/priem-izdelyi-servisnym-tsentrom/](https://sigma.ua/priem-izdelyi-servisnym-tsentrom/)

Перевірка статусу ремонту виробу:

[sigma.ua/servis/](https://sigma.ua/servis/)

### Україна

#### Сервісний Центр у місті Харків

Тел.: +38 (099) 663 94 83

+38 (067) 740 91 02

+38 (066) 799 13 46 (Viber)

#### Сервісний Центр у місті Київ

+38 (067)-691-16-36

Адреси сервісних майстерень наведено нижче:

[sigma.ua/servis/](https://sigma.ua/servis/)

Виріб	
Серійний номер	
Фірма-продавець	

Артикул	
Строк гарантії	
Дата продажу	

Адреса фірми-продавця: _____
_____
Телефон фірми-продавця: _____
_____

Печатка фірми-продавця _____
Підпис продавця _____

**Адреса центрального сервісного центру:** Україна, м. Харків, вул. Єнакіївська, 19/318, т. (057) 752-75-63, (066) 799-13-46, (099) 663-94-83, e-mail: service@sigma.ua

Список сервісних центрів зазначений на сайті компанії [sigma.ua](http://sigma.ua)

**З інформацією в цьому гарантійному талоні ознайомився і приймаю умови цієї гарантійної умови. Зовнішній вигляд і комплектність виробу перевірів. Претензій до якості та комплектації виробу не маю.**

Підпис продавця \_\_\_\_\_ Підпис покупця \_\_\_\_\_

П.І.Б. покупця \_\_\_\_\_

Контактний телефон та адреса покупця \_\_\_\_\_

Документом, що дає право на проведення гарантійного (безкоштовного) ремонту виробу, є Гарантійний талон, що додається до виробу.

Завод-виробник дає гарантію працездатності виробу протягом усього гарантійного терміну з дня продажу виробу кінцевому споживачеві, про що робляться відповідні записи у гарантійному талоні з обов'язковим зазначенням:

- > найменування виробу;
- > артикулу виробу;
- > серійного номеру виробу (якщо не вказано заводом-виробником, можна вказувати: «без номера»);
- > дати продажу у форматі: ДД.ММ.РРРР;
- > найменування організації торгівлі або продавця, який відкрив упаковку, виробу, перевірів комплектність і справність, з обов'язковим зазначенням П.І.Б. продавця і його підписом (або штампом, де вказана вся необхідна інформація про продавця);
- > П.І.Б. продавця;
- > адреси та контактного телефону покупця.

**Гарантійний талон, заповнений не повністю або невідповідно правилам оформлення, що містить виправлення і нерозбірливі написи, вилучається працівниками сервісу, а даний виріб позбавляється гарантії.**

**Гарантійний ремонт здійснюється авторизованими сервісними центрами, претензії від третіх осіб не приймаються!**  
**УВАГА: перед початком використання уважно ознайомтеся з інструкцією по експлуатації виробу!**

**Умови гарантії не передбачають профілактику, чищення, сушіння виробів. Вироби приймаються для розгляду претензій, здійснення ремонту або діагностики ТІЛЬКИ В ЧИСТОМУ ВИГЛЯДІ.**

Адреси авторизованих сервісних центрів зазначені на сайті компанії [sigma.ua](http://sigma.ua)

### Відрізний талон №1

Печатка фірми-продавця

Виріб	
Артикул	
Серійний номер	
Гарантійний строк	
Фірма-продавець	
Дата продажу	

### Відрізний талон №2

Печатка фірми-продавця

Виріб	
Артикул	
Серійний номер	
Гарантійний строк	
Фірма-продавець	
Дата продажу	

## ГАРАНТІЇ НЕ ПОШИРЮЮТЬСЯ НА ВИРОБИ, ЩО МАЮТЬ:

- > механічні пошкодження елементів управління;
- > сліди несанкціонованого розкриття та (або) ремонту;
- > сильні зовнішні або внутрішні забруднення;
- > зовнішні пошкодження корпусу або інших елементів виробу, які виникли в результаті неправильного зберігання або транспортування;
- > пошкодження, що виникли в результаті використання виробу не за призначенням, що є грубим порушенням вимог інструкції з експлуатації;
- > поломки, що виникли в результаті інтенсивної і тривалої експлуатації виробу, тобто повним відпрацюванням ресурсу виробу\*;
- > сліди впливу на виріб стихійних факторів (опадів, пожежі, ударів блискавкою тощо);
- > сліди експлуатації виробу в агресивних хімічних середовищах і переладів напруги в електричних мережах;
- > сліди перегріву виробу внаслідок засміченості виробу та вентиляційних каналів і отворів пилом, сміттям, брудом тощо);
- > сліди несанкціонованого розкриття та (або) ремонту;
- > в разі використання комплектуючих і витратних матеріалів не передбачених заводом-виробником.

## НЕ ПІДЛЯГАЮТЬ ГАРАНТІЙНОМУ ОБСЛУГОВУВАННЮ РЕГЛАМЕНТНІ РОБОТИ, ПЕРЕДБАЧЕНІ ЗАВОДОМ-ВИРОБНИКОМ:

- > заміна мастила та інших експлуатаційних рідин;
- > заміна деталей і вузлів, що піддаються впливу абразивного зносу;
- > мають циклічний (тобто сезонний) характер, наприклад: консервація (роботи, пов'язані з підготовкою до тривалої зберігання), заміна мастила/оливи та інших експлуатаційних рідин при переході на осінньо-зимовий період експлуатації виробу.

**УВАГА!** Забороняється подальша експлуатація виробів з ознаками несправностей (сильне іскріння, нестандартні вібрації тощо). У разі виникнення ознак несправності, будь ласка, зверніться в Регіональний сервісний центр, найближчий до Вашого місця проживання або роботи!

Позбавляється права на гарантійне обслуговування виріб, поломка якого виникла через несвоєчасну заміну швидкозношуваних деталей або вузла (наприклад, гумової манжети, механічного ущільнення), що призвело, в свою чергу, до потрапляння води або рідини всередину електричної частини електродвигуна!

## ПОРЯДОК ПРОВЕДЕННЯ ГАРАНТІЙНОГО ОБСЛУГОВУВАННЯ:

1. При виявленні явних ознак поломки або дефекту виробу його необхідно передати в найближчий до Вашого місця проживання Регіональний сервісний центр. У разі відсутності у Вашому регіоні сервісного центру необхідно відправити виріб (а також письмовий опис ситуації, в якій був виявлений дефект) в Центральний сервісний центр (ЦСЦ), попередньо узгодивши відправлення зі співробітниками ЦСЦ.
2. Гарантійний ремонт проводиться безкоштовно шляхом заміни або ремонту дефектного вузла. Замінені дефектні вузли і деталі переходять у власність компанії.
3. Гарантійний строк продовжується на термін перебування виробу в Сервісному Центрі.
4. При відмові в гарантійному ремонті Сервісний Центр зобов'язаний на вимогу клієнта надати Акт технічної комісії з повним описом причини відмови. Після узгодження з користувачем виріб буде зібрано до початкового (але неробочого) стану і надіслано користувачеві.
5. Виріб має бути доставлений в Сервісний Центр з правильно заповненим гарантійним талоном в оригінальній упаковці, з усіма інструкціями і комплектуючими. В іншому випадку претензії на гарантійне обслуговування не розглядаються!
6. Оплата послуг з доставки і транспортування виробу від користувача в Сервісний Центр і назад у разі гарантійного ремонту проводиться за рахунок компанії. У разі проведення негарантійного (платного) ремонту оплата послуг з транспортування виробу проводиться за рахунок користувача!
7. Гарантійне обслуговування здійснюється в термін, що не перевищує 14 (чотирнадцяти) днів з моменту надходження виробу в Сервісний Центр. У разі виникнення з об'єктивних причин необхідності у перебуванні виробу на сервісному обслуговуванні понад зазначеного терміну співробітники Сервісного центру повинні повідомити клієнта про період і причини продовження ремонтних робіт.

\* Рівномірний знос деталей при відсутності на них ознак заводського браку виробництва (виготовлення, збирання) не дає права споживачу на їх заміну за гарантійними зобов'язаннями і може бути визначений лише після діагностики, проведеної в Регіональному сервісному центрі фахівцем, що має для цього відповідну кваліфікацію та інструмент.

**Виробник не несе відповідальності за неправильне застосування в цілях і умовах, не передбачених для цього товару та за пошкодження або збиток, що виникли внаслідок неправильної експлуатації.**

**Умови зберігання вказані на упаковці чи в інструкції з експлуатації виробу.**

### Відрізний талон №1

Печатка ЦСЦ

Номер наряд-замовлення	
Дата звернення	
Дата ремонту	
Майстер	
Несправність	
Підпис майстра	

### Відрізний талон №2

Печатка ЦСЦ

Номер наряд-замовлення	
Дата звернення	
Дата ремонту	
Майстер	
Несправність	
Підпис майстра	